

ATTACK

YOUR OPPONENT

k'nex®

X-THRASHER
Building Set

X-THRASHER
Jeu de construction

X **BATTLERS**

Ages

7-12

17063



(EN) English

Keep this important information for future reference.

(FR) Français

Garde précieusement cette notice pour t'y référer ultérieurement.

(EN) Parts List

Before you start building, be sure to compare the parts in your set with the parts list here. If anything is missing, call or write to us using the information on the back cover. We are here to help you!

(FR) Liste des pièces

Avant de commencer à construire, assure-toi de comparer les pièces dans ta boîte à la liste de pièces fournie ici. S'il manque quelque chose, téléphone-nous ou écris-nous en te servant des informations figurant au verso de la notice. Nous sommes là pour t'aider !



(EN) **WARNING: CHOKING HAZARD –** Small parts. Not for children under 3 years.

(FR) **ATTENTION : RISQUE D'ÉTOUFFEMENT –** Pièces de petite taille. Ne convient pas aux enfants de moins de 3 ans.

(ES) **ADVERTENCIA: PELIGRO DE ASFIXIA –** Piezas pequeñas. No para niños menores de 3 años.

(DE) **ACHTUNG: ERSTICKUNGSGEFAHR –** Kleinteile. Nicht geeignet für Kinder unter 3 Jahren.

(IT) **AVVISO: PERICOLO DI SOFFOCARE –** Pezzi piccoli. Non adatto per bambini sotto 3 anni.

(PT) **AVISO: PERIGO DE SUFOCAÇÃO –** Peças pequenas. Não se destina a crianças com menos de 3 anos de idade.

(NL) **WAARSCHUWING: VERSTIKKINGSGEVAAR –** Kleine onderdelen. Niet geschikt voor kinderen onder 3.

(EN) **CAUTION: Keep hands, face, hair and clothing away from all moving parts.**

WARNING: Do not aim at eyes or face.

(FR) **ATTENTION :** Garde les cheveux, les doigts, le visage et les vêtements à l'écart de toutes les pièces mobiles.

ATTENTION : Ne pas viser les yeux ni le visage.

(ES) **PRECAUCIÓN:** Mantén el cabello, los dedos, la cara y la ropa alejada de las piezas móviles.

ADVERTENCIA: No apuntar a los ojos o la cara.

(DE) **VORSICHT:** Haare, Finger, Gesicht und Kleidungsstücke nicht mit beweglichen Teilen in Berührung kommen lassen.

ACHTUNG: Nicht auf Augen oder das Gesicht zielen.

(IT) **ATTENZIONE:** Tenere i capelli, le dita, il viso e i vestiti lontano da tutte le parti in movimento.

AVVISO: Non puntare mai a l'occhi o alla faccia.

(PT) **CUIDADO:** Mantém o cabelo, os dedos, a cara e a roupa afastados de todas as peças móveis.

AVISO: Não aponte para olhos ou rosto.

(NL) **OPGEPAST:** Hou het haar, de vingers, het gezicht en kledij verwijderd van alle bewegende onderdelen.

WAARSCHUWING: Niet richten op de ogen of het gezicht.

k'nex Building Basics

Start Building

To begin your model, find the **1** and follow the numbers. Each piece has its own shape and color. Just look at the pictures, find the pieces in your set that match and then connect them together. Try to face your model in the same direction as the instructions while you build. The arrows show you where the parts connect, but not all connections points have arrows. Faded colors show you this section is already built.

Spacers

There are places in your model where you need to add spacers. Be sure to use the correct number of spacers shown in the instructions.



Connectors

You can slide these special connectors together. Push tightly until you hear a "click". Pay close attention to the instructions and position them horizontally or vertically exactly as they are shown.



k'nex Bases de la Construction

Démarre ta Construction

Pour commencer ton modèle, trouve l'étape numéro **1** et suis les numéros. Chaque pièce a sa propre forme et sa propre couleur. Regarde les illustrations, trouve les pièces qui correspondent à ce que tu vois et assemble-les. Pour t'aider pendant que tu construis, oriente ton modèle dans le même sens que les instructions. Les flèches t'indiquent où les pièces s'assemblent, mais les points de raccordement n'ont pas tous des flèches. Les pièces de couleur délavée sont celles que tu as déjà assemblées.

Espaceurs

Il y a des endroits sur le modèle où des séparateurs sont nécessaires. Assure-toi d'utiliser la bonne nombre de séparateurs, comme indiqué sur les instructions.

Connecteurs

Tu peux assembler ces connecteurs spéciaux en les faisant glisser l'un dans l'autre. Pousse fort jusqu'à entendre un « clic ». Lis attentivement les instructions et positionne-les horizontalement ou verticalement, en suivant exactement les illustrations.

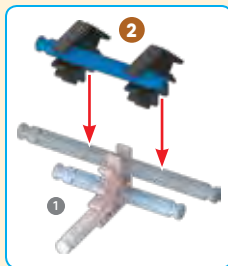
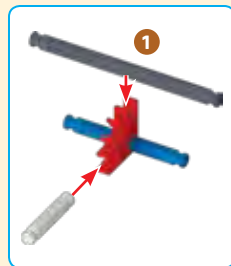

(EN) **CAUTION:** Rubber bands can cause injury from snap-back, breaking, or loss of control. While assembling models shown in instructions, hold rubber band tightly, and do not overstretch. Use rubber bands only as shown in these instructions. DO NOT USE FRAYED OR TORN RUBBER BANDS. CAUTION: Keep rubber bands away from face and eyes.

(FR) **ATTENTION :** Les élastiques peuvent causer des blessures en claquant, en se brisant ou quand on les manipule imprudemment. Tenez fermement les élastiques lors de l'assemblage du modèle en veillant à ne pas trop les tendre. Utilisez les élastiques que selon les instructions comme indique. N'UTILISEZ PAS D'ÉLASTIQUES DISTENDUS OU ABIMÉS. ATTENTION : Tenez les élastiques à l'écart du visage et des yeux.

(ES) **PRECAUCIÓN:** Las gomas pueden causar daños si se sueltan con fuerza, se rompen o se pierde su control. Al construir los modelos que se muestran en las instrucciones, sujetar bien la goma y no estirarla demasiado. Las gomas deben usarse únicamente como se indica en las instrucciones. NO USAR GOMAS QUE ESTÉN DESGASTADAS NI ASGADAS. PRECAUCIÓN: Mantenga las gomas elásticas alejadas de la cara y los ojos.

(DE) **VORSICHT:** Gummibänder können Verletzungen hervorrufen, wenn sie reißen, zurückspringen oder wenn sie nicht vorsichtig gehandhabt werden. Halten Sie die Gummibänder während des Zusammenbaus der Modelle fest, ohne sie jedoch zu überdehnen. Verwenden Sie die Gummibänder gemäß den Anweisungen. VERWENDEN SIE NIEMALS AUSGEFRANSTE ODER ZERRISSENE GUMMIBÄNDER. VORSICHT: Halten Sie Gummibänder weg von Gesicht und Augen.

(IT) **ATTENZIONE:** Elastici può causare lesioni da snap-back, rottura, o perdita di controllo. Durante il montaggio dei modelli indicati nelle istruzioni, tenere ben elastico, e non tirare troppo. Utilizzare Elastici solo come indicato in queste istruzioni. NON USARE SFILACCIATI O STRAPPATI ELASTICI. ATTENZIONE: Mantenga gli elastici a partire dal fronte e dagli occhi.

(PT) **CUIDADO:** As borrachas poderão causar ferimentos ao serem esticadas, ao quebrarem ou ao perderem controlo. Ao montar os modelos mostrados nas instruções, segure bem a borracha e não a estique demasiado. Utilize as borrachas apenas da forma exemplificada nestas instruções. NÃO UTILIZE BORRACHAS CORROÍDAS OU QUEBRADAS. CUIDADO: Mantenha as faixas de borracha longe da cara e dos olhos.

(NL) **OPGEPAST:** Elastiekjes kunnen letsel veroorzaken als ze wegschieten, kapotgaan of als er achteloos mee wordt omgegaan. Houd elastiekjes goed vast als je modellen bouwt volgens de instructies. Rek ze niet te ver uit. Gebruik elastiekjes uitsluitend zoals in de instructies beschreven staat. GEBRUIK GEEN GERAFELDE OF GESCHURDE ELASTIEKJES. OPGEPAST: Houd elastiekjes uit de buurt van het gezicht en de ogen.

X BATTLEERS

X-THRASHER
X-THRASHER



1



1		1	
1		1	
1		1	

1



- 1 
- 2 
- 2 
- 4 

2



1-3



1-2



- 2 
- 1 

3

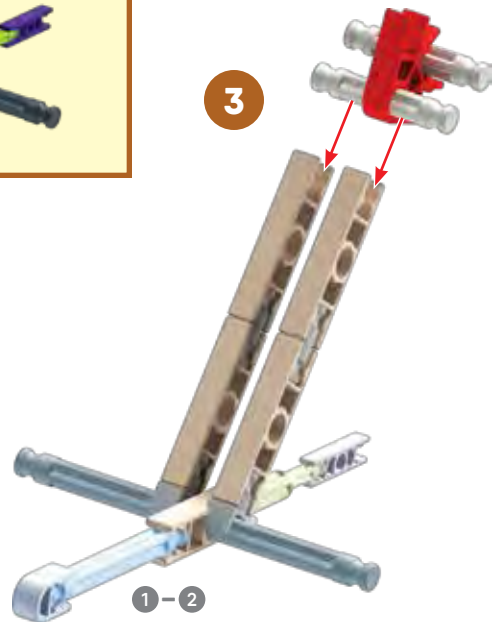

1-2

- | | | | |
|---|---|---|---|
| 1 | 1 | 2 | 2 |
| 1 | 1 | 3 | 3 |
| 1 | 1 | 1 | 1 |

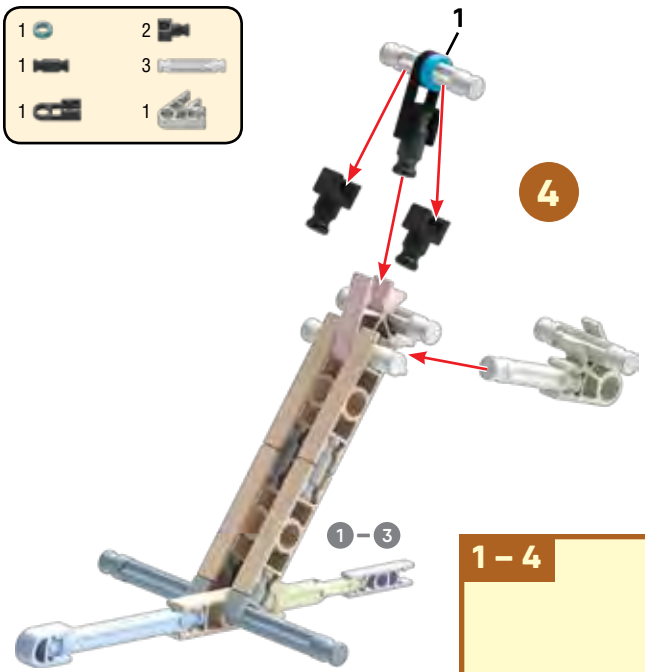

- | | |
|---|---|
| 2 | 2 |
| 4 | 4 |
| 1 | 1 |

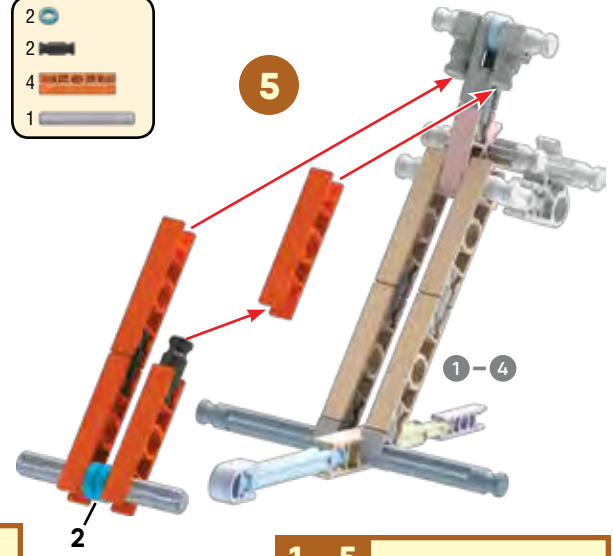

x2

6

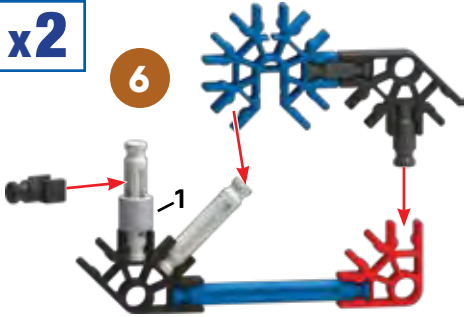

- 2  2  2 
- 4  4  2 
- 2  4 

6

x2



1-7



7

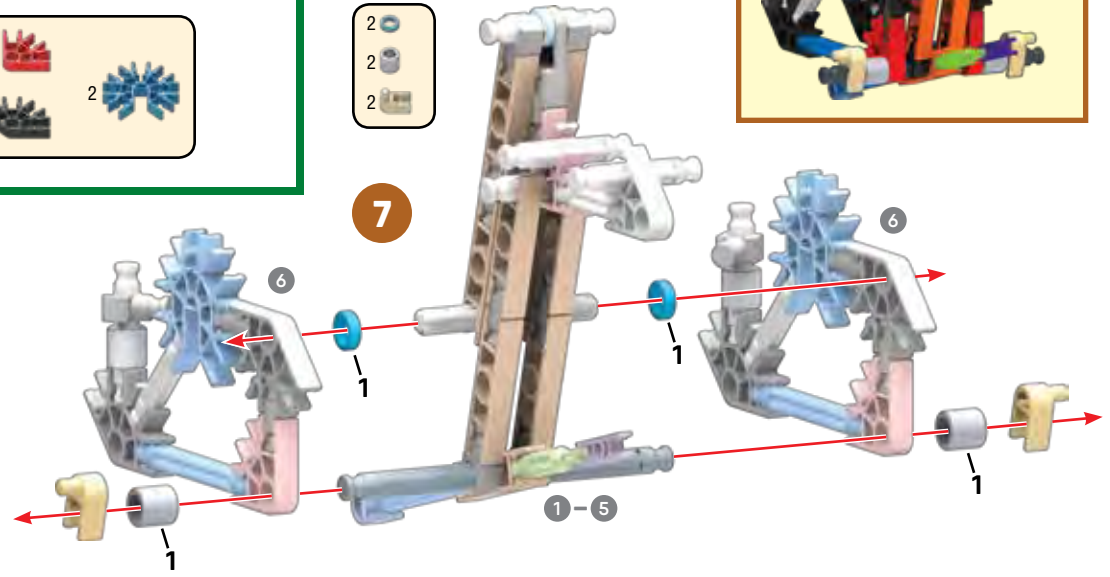

8

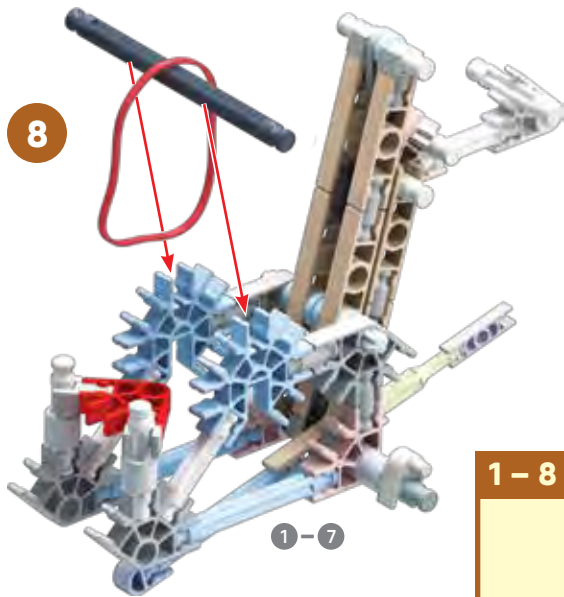

rotate model
pivoter le modèle

- 1
- 1
- 1

1-7

1-8



9

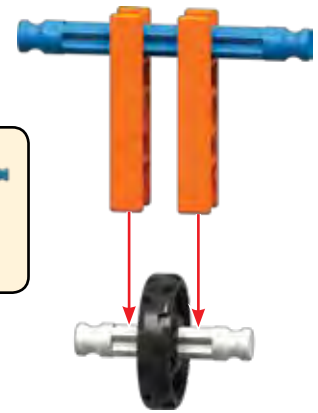

- 1
- 1
- 2
- 1

9



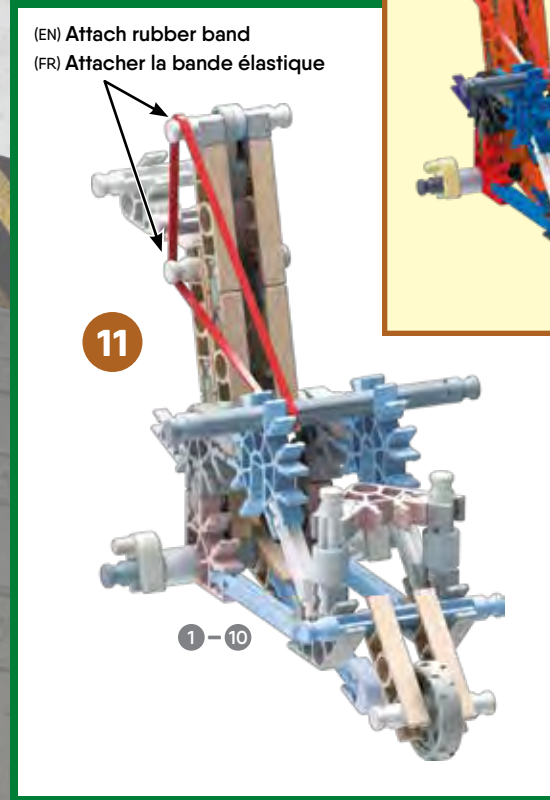
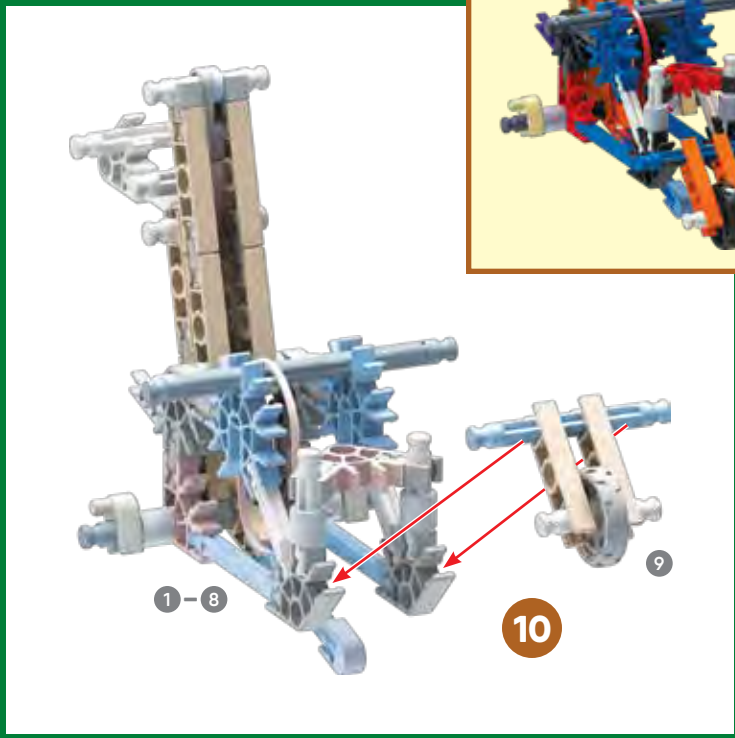

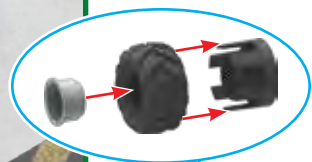

12

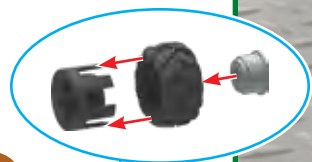
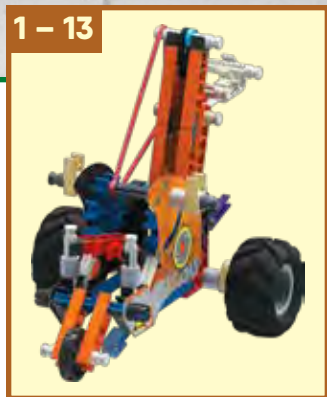
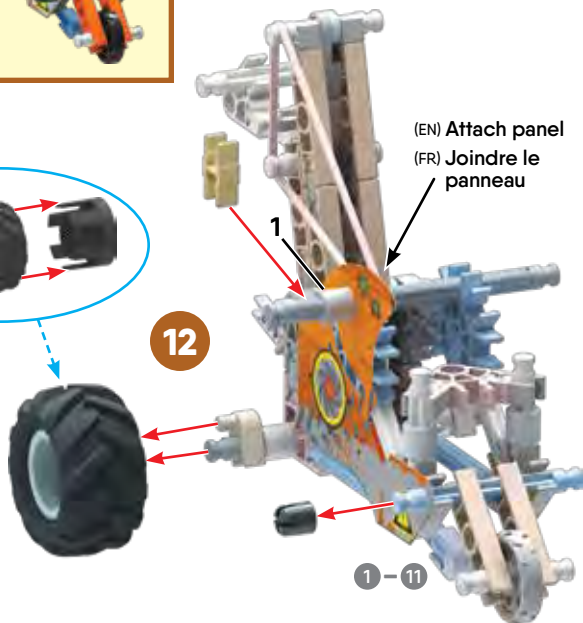

13

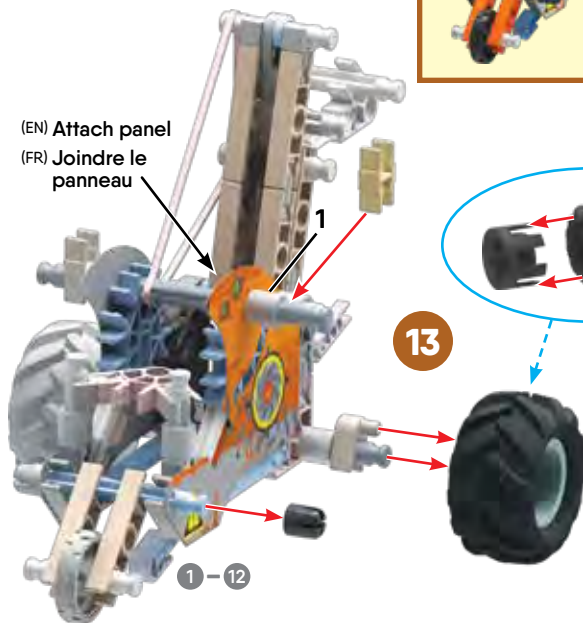

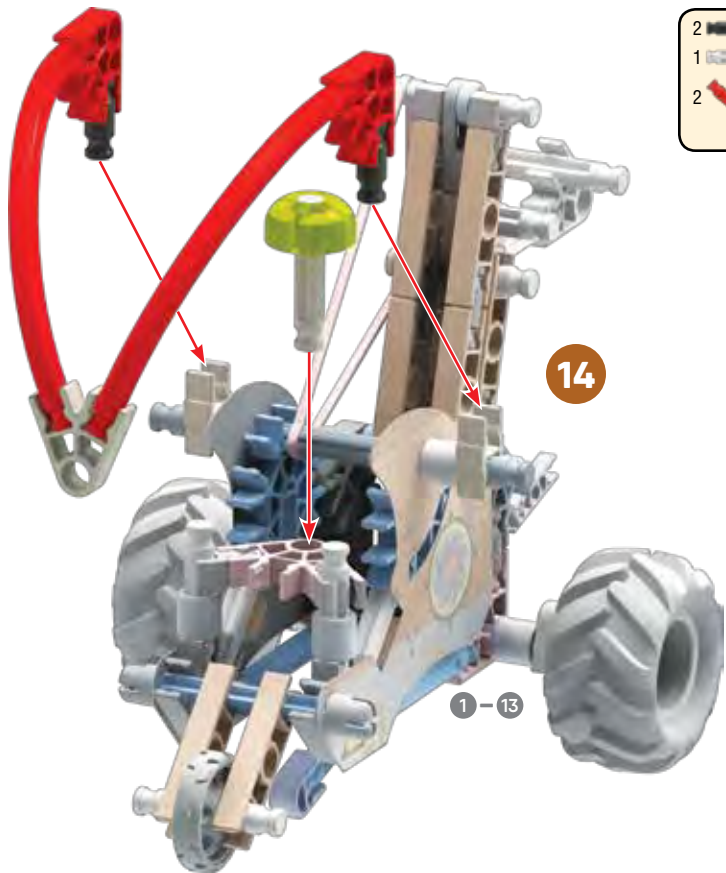

- | | | |
|---|---|---|
| 2 | 1 | 1 |
| 1 | 1 | 1 |
| 2 | | 2 |



rotate model
pivoter le modèle

15

(EN) Attach panels
(FR) Joindre les panneaux

2

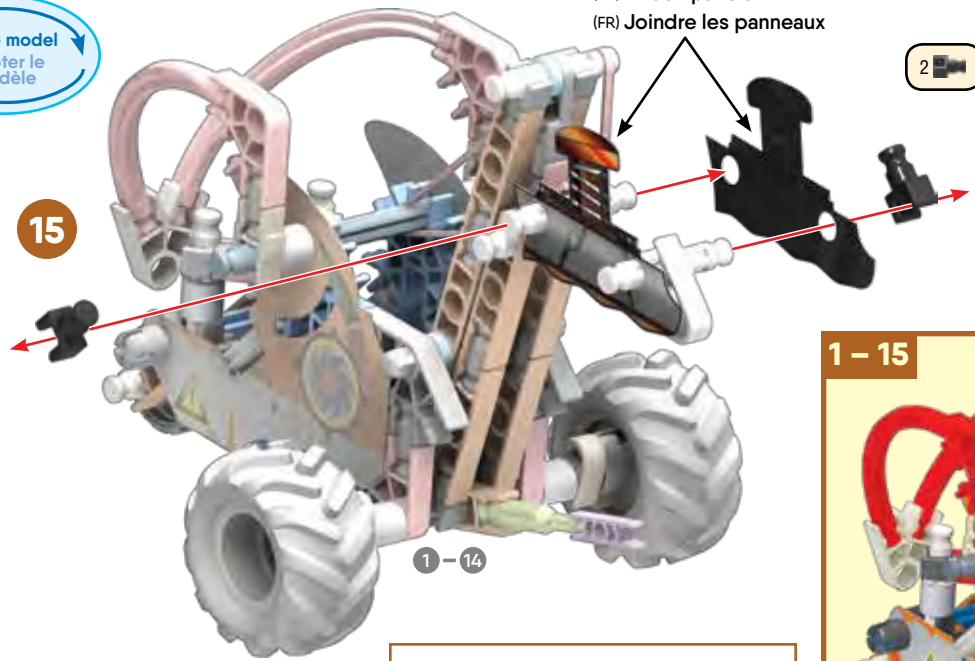

1-14

1-15



ATTACK

YOUR OPPONENT

X BATTLEERS

Also available:
**X-SAW
ATTACKER**

Aussi disponible:
**X-ATTAQUANT
A SCIER***

*Sold separately
Vendus séparément
Se venden por separado
Separat erhältlich
Venduti separatamente
Vendidos separadamente
Afzonderlijk verkrijgbaar



(ES) Español

(Página 2)

Guarde esta información importante para futuras referencias

Lista de piezas

Antes de comenzar a construir, compare las piezas de su juego con las que se enumeran aquí. Si falta algo, llámenos o escribanos utilizando la información que se encuentra en el reverso.

¡Estamos aquí para ayudarle!

(Página 3)

Básicos de Construcción

Espacia a construir

Para comenzar tu modelo, busca el 1 y sigue los números. Cada pieza tiene su propia forma y color. Simplemente mira los dibujos, busca las piezas correspondientes en tu juego y después conéctalas. Mientras construyes, trata de colocar tu modelo en la misma dirección que se muestra en las instrucciones. Los colores desteñidos muestran que esta sección ya está construida.

Conecta las nuevas secciones en los lugares señalados por las flechas. Las nuevas piezas que agregues estarán en colores vivos.

Espaciadores

Hay lugares en tu modelo donde tendrás que agregar espaciadores. Asegúrate de cuéntalos con cuidado.

Conectores

Hay conectores azules y plateados con ranuras largas especiales. Se enganchan deslizándose como ves en los dibujos. Conecta estas piezas empujándolas hasta que oigas “clic”.

(Página 8, 11)

Gire Modelo

(Página 9)

Adjuntar banda de goma

(Página 10)

Adjuntar panel

(Página 11)

Adjuntar paneles

(Página 13)

También disponible:

(DE) Deutsch

(Seite 2)

Informationen für später aufbewahren

Teileliste

Bevor du mit dem Bauen anfängst, solltest du prüfen ob die Teile in deinem Bausatz mit denen auf dieser Teileliste übereinstimmen. Falls etwas fehlt, rufe uns an oder schreibe uns (siehe Rückseite). Wir sind für dich da!

(Seite 3)

Grundlegende Bauanleitungen für K'NEX

Los geht's mit dem Bauen

Um mit dem Bauen deines Modells zu beginnen, suche die Nummer 1 und folge den laufenden Nummern. Jedes Teil hat seine eigene Form und Farbe. Schau dir einfach die Abbildungen an, such die Teile in deinem Bausatz, die so aussehen wie das, was du auf der Abbildung siehst und steck sie ineinander. Versuche, dein Modell beim Zusammenbauen so zu orientieren, dass es in die gleiche Richtung weist, wie es in den Anleitungen beschrieben und gezeigt wird. Blasser Farben weisen darauf hin, dass dieser Streckenabschnitt bereits zusammengebaut ist.

Abstandsstücke

An manchen Stellen in deinem Modell musst du Abstandsstücke einbauen. Achte darauf, die richtige Anzahl von Abstandsstücken wie in der Anleitung gezeigt zu verwenden.

Verbindungsstücke

Verbindungsstücke haben besonders lange Schlitz. Achte beim Aneinanderfügen dieser Teile darauf, dass du ein Klickgeräusch hörst. Wie du auf der Abbildung sehen kannst, lassen sie sich ineinander schieben. Achte beim Aneinanderfügen dieser Teile darauf, dass du ein Klickgeräusch hörst. Erst dann sind die Teile fest miteinander verbunden.

(Seite 8, 11)

Drehe das Modell

(Seite 9)

Befestigen Sie das Gummiband

(Seite 10)

Befestigen Sie das Panel

(Seite 11)

Befestigen Sie die Panels

(Seite 13)

Auch verfügbar:

(IT) Italiano

(Pagina 2)

Conservare queste importanti informazioni per riferimento futuro

Elenco delle parti

Prima di cominciare a costruire, accertati di confrontare le parti che sono nel tuo set con l'elenco delle parti qui. Se ne manca una chiamaci o scrivici usando le informazioni che sono nella retrocopertina. Noi siamo qui per aiutarti!

(Pagina 3)

Istruzioni di base per costruire con K'NEX

Comincia a costruire

Per iniziare il modello, cerca il numero 1 e segui i numeri. Ogni pezzo ha una sua forma e un suo colore. Guarda la figura, trova i pezzi corrispondenti nel set e mettili insieme. Cerca di tenere il modello nella stessa direzione della figura e in tal modo sarà più semplice attaccare i pezzi nei posti giusti. I colori spenti ti dicono che questa sezione è già stata costruita. Dovrai collegare la nuova sezione al punto indicato dalla punta della freccia.

Spaziatori

Ci sono punti nel tuo modello a cui dovrai aggiungere spaziatori. Accertati di contarli attentamente.

Connettori

È molto importante posizionare i connettori blu e argento in una specifica direzione. Presta molta attenzione alle istruzioni e posiziona i connettori orizzontalmente o verticalmente proprio come illustrato. Spingi con forza fino ad udire un clic.

(Pagina 8, 11)

Gira il Modello

(Pagina 9)

Attacca la gomma elastica

(Pagina 10)

Attacca il pannello

(Pagina 11)

Attacca li pannelli

(Pagina 13)

Anche disponibile:

(PT) Português

(Página 2)

Manter esta informação importante para referência futura

Liste des pièces

Antes de iniciars a construção, certifica-te de que comparas as peças do teu conjunto com a lista das peças aqui. Se faltar alguma peça telefona ou escreve-nos usando as informações indicadas na contracapa. Estamos aqui para te ajudar!

(Página 3)

Pontos básicos para a construção K'NEX

Inicia a construção

Para começar a montar o modelo, encontre o número 1 do passo e siga os números. Cada peça tem a sua própria forma e cor. Basta simplesmente olhares para a ilustração, procurar as peças do teu jogo correspondentes às que estás a ver e, em seguida, conectar umas nas outras. Enquanto estás a montar as peças, tenta manter o teu modelo na mesma direcção, conforme mostrado na ilustração, para assim ligares as peças correctamente. As cores desbotadas indicam que esta secção já está montada. Passarás então a fazer a conexão da nova secção no local indicado pelas setas.

Espaçadores

Existirão certos pontos no teu modelo que necessitam a colocação de espaçadores. Assegura-te que os contagem cuidadosamente.

Conectores

É muito importante que posiciones os conectores azuis e cor de prateados numa direcção específica. Presta muita atenção às instruções e coloca estes conectores horizontal ou verticalmente, exactamente conforme se mostra nas ilustrações. Junta as partes simultaneamente e com firmeza até ouvires um "estalido".

(Página 8, 11)

Gire Modelo

(Página 9)

Anexar elástico

(Página 10)

Anexar painel

(Página 11)

Anexar painéis

(Página 13)

Também disponível:

(NL) Nederlands

(Bladzijde 2)

Bewaar deze belangrijke informatie, zodat u deze in de toekomst opnieuw kunt raadplegen

Lijst met onderdelen

Controleer aan de hand van deze lijst of je set alle onderdelen bevat voordat je begint te bouwen. Als er een onderdeel ontbreekt, bel of schrijf ons dan. Je vindt onze gegevens op de achterkant. We helpen je graag!

(Bladzijde 3)

Basisstappen voor K'NEX bouwen

Begin te bouwen

Om met je model te beginnen, vind eerst het nummer 1 en volg de nummers. Elk stuk heeft zijn eigen vorm en kleur. Kijk gewoonweg naar de afbeeldingen, vind de overeenstemmende stukken terug in je geheel en maak ze aan mekaar vast. Tracht je model in dezelfde richting te plaatsen als de aanwijzingen terwijl je bouwt en monteert. De vervaagde kleuren duiden aan dat dit deel reeds is opgebouwd. Gelieve het nieuwe deel vast te koppelen op de plaats aangeduid door de pijlen.

Afstandhouders

Op bepaalde plekken van je model moet je afstandhouders gebruiken. Zorg dat je het juiste aantal afstandhouders gebruikt, zoals wordt getoond in de instructies.

Koppelstukken

Er zijn blauwe en zilveren koppelstukken met speciale lange gleuven. Ze schuiven in mekaar zoals je kunt zien op de afbeeldingen. Duw deze onderdelen in mekaar tot je een "klik" hoort.

(Bladzijde 8, 11)

Draai Model

(Bladzijde 9)

Bevestig de rubberen band

(Bladzijde 10)

Paneel koppelen

(Bladzijde 11)

Panelen koppelen

(Bladzijde 13)

Ook beschikbaar:

k'nex

where creativity clicks®

X-THRASHER Building Set

X-THRASHER Jeu de construction

📷 @knex

📘 facebook.com/knex

***CREATION ZONE**
Building Set

ZONE DE CREATION
Jeu de construction



*Sold separately
Vendus séparément
Se venden por separado
Separat erhältlich
Venduti separatamente
Vendidos separadamente
Afzonderlijk verkrijgbaar

(EN) Product & colors may vary.
(FR) Le produit et ses couleurs peuvent varier.
(ES) El producto y los colores pueden variar.
(DE) Produkte und Farben können abweichen.
(IT) Prodotti e colori possono differire.
(PT) O produto e as cores podem variar.
(NL) Product en kleuren kunnen variëren.

(EN) K'NEX and Where Creativity Clicks are registered trademarks of Basic Fun, Inc.
(FR) K'NEX et Where Creativity Clicks sont des marques déposées de Basic Fun, Inc.

©2018 K'NEX, a Division of Basic Fun Inc.,
P.O. Box 700, Hatfield, PA 19440-0700;
1-800-KID-KNEX (USA/Canada/États-Unis);
email@knex.com; knex.com. K'NEX UK Ltd.,
200 Brook Drive, Green Park, Reading, RG6 2UB
England; K'NEX France, 24 rue du Quatre Septembre,
75002 Paris, France.

(EN) For customers outside the USA/Canada
please contact your local distributor at
www.knex.com/distributors
(FR) Pour les clients en dehors du Canada et des
États-Unis, veuillez contacter votre distributeur
local que vous pouvez trouver sur
www.knex.com/distributors

419065.11-V1-08/18